

Abb. 1
Das Auflagemaß (X) am Heizkörper ermitteln.

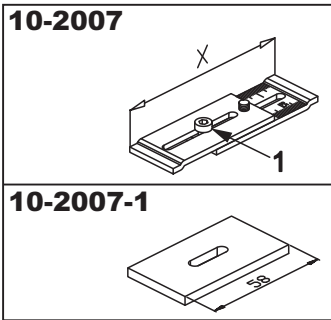

10-2007
Konsolenteil auf das Auflagemaß von (X= 75-105) einstellen (Als Einstellmaß dient die aufgedruckte Skala). Schrauben fest anziehen.
10-2007-1
Konsolenteil mit festen Auflagemaß von 58 mm.



Abb. 3
Die Gewindestangen mit den Gewindehülsen auf Heizkörperhöhe +50 mm verlängern.



Abb. 7
Gewindestange durch das untere Konsolenteil führen.

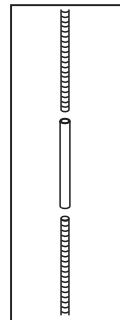

Abb. 8
Mutter aufdrehen und fest anziehen.

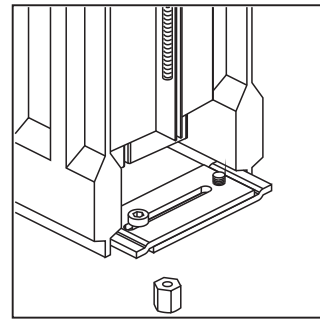

Abb. 4
Gewindestange mit 4Kt.-Mutter von oben durchstecken. Die Position der Senkkopfniete (4) ist abhängig von der Plattenstärke des Heizkörpers (siehe Abb. 5).

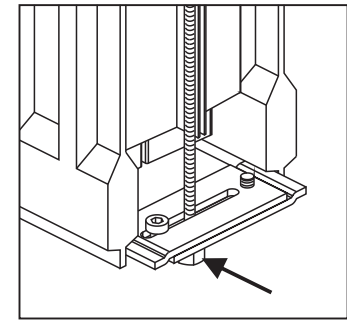

Abb. 5

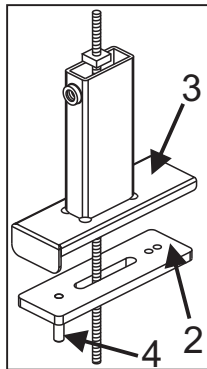

Abb. 6
Fensterbankträger-Unterteil aufsetzen und Gewindestange durch den Heizkörper führen.

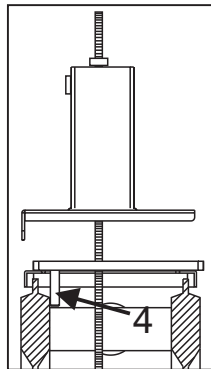

Abb. 9
Fensterbankträger-Oberteil (5) in das Unterteil (3) einstecken. Eventuell überstehende Gewindeenden absägen.

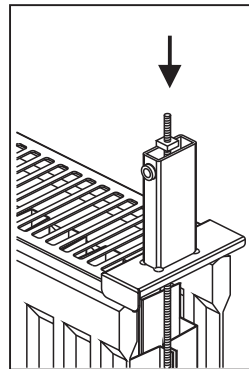

Abb. 10
Höhe des Fensterbankträgers einstellen und beiliegende Sicherungsschraube (6) fest anziehen. Die Belastung des Fensterbankträgers ist abhängig von der Befestigungsart des Heizkörpers.

Montageanleitung

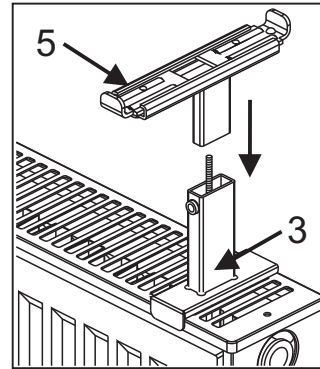
Universal Fensterbankträger

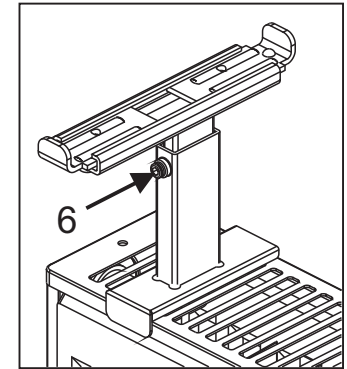