

- D** Empfohlene max. Belastung pro Konsole
- GB** Recommended max. load per bracket
- F** Sollicitation maximale recommandée par console
- PL** Polecane maks. obciążenie wspornika
- CZ** Doporučené max. zatížení na konzolu

F1		F2	
[N]	[Kg]	[N]	[Kg]
2000	200	500	50

- D** Bei bauseitigem Zusammennippeln längerer Heizkörper aus einzelnen Element-Blöcken ist die genannte Anzahl der Achsen pro Block zu berücksichtigen und zusammenzustellen. Max. Belastung pro Achse: 150 kg
- GB** When putting together longer rows of radiators from individual element blocks on site, the number of shafts stated above per block is to be taken into consideration and assembled. Max. loading per shaft: 150 kg
- F** Si le client assemble des radiateurs assez longs à partir d'éléments-blocs simples, il faudra tenir compte du nombre susmentionné d'axes par blocs et les assembler. Contrainte maximale par axe : 150 kg
- PL** Przy skracaniu dłuższych grzejników z pojedynczych bloków elementów, w trakcie prac należy uwzględnić podaną wyżej ilość osi przypadających na jeden blok i zestawić je ze sobą. Maks. obciążenie jednej osi: 150 kg
- CZ** Při spojování delších topných těles z jednotlivých článkových bloků na místě instalace je třeba vzít v úvahu uvedený počet os na blok a podle je toho sestavit. Max. zatížení na osu: 150 kg

- D** "Bei der Montage von Heizkörpern ist zu beachten, dass die Befestigung von Heizkörpern so dimensioniert wird, dass sie für die bestimmungsgemäße Verwendung und vorhersehbarer Fehlanwendung geeignet ist. Hierbei sind insbesondere die Verbindung mit dem Baukörper sowie dessen Beschaffenheit, die Geeignetheit des Montagezubehörs und die möglichen Belastungen nach erfolgter Montage zu prüfen."
- GB** "For the correct installation of radiators it is essential that the fixing of the radiator is carried out in such a way that it is suitable for intended use AND predictable misuse. A number of elements need to be taken into consideration including the fixing method used to secure the radiator to the wall, the type and condition of the wall itself, and any additional potential forces or weights, prior to finalising installation."
- F** "Pour une parfaite installation des radiateurs, il est primordial que la fixation du radiateur soit effectuée de manière appropriée pour l'utilisation prévue ET toute mauvaise utilisation prévisible. Un certain nombre d'éléments doivent être pris en considération avant de réaliser l'installation comme le type et la qualité de la fixation entre le radiateur et le mur, le type et l'état du mur lui-même ainsi que les charges possibles après le montage."
- PL** "W celu zapewnienia prawidłowej instalacji grzejników ważne jest wykonanie mocowania grzejnika w sposób, który jest zgodny z przeznaczeniem grzejnika i w sposób zapobiegający jego nieprawidłowemu użytkowaniu. Przed końcową instalacją należy wziąć pod uwagę między innymi metodę mocowania grzejnika do ściany, rodzaj i stan ściany do której będzie mocowany grzejnik oraz wszystkie potencjalne siły i obciążenia."
- CZ** "Při montáži topných těles pamatujte, že upevnění topných těles musí být navrženo tak, aby bylo vhodné k použití v souladu s účelem a s ohledem na předvídatelné nesprávné použití. Přitom je především nutné zkontrolovat spojení se stavební konstrukcí a její kvalitu, vhodnost montážního příslušenství a možná zatížení po montáži."

Montageanleitung

SSK

Schnell-Schnapp-Konsole
für Röhrenradiatoren (Rundrohre)
VDI 6036 AK 3 konform

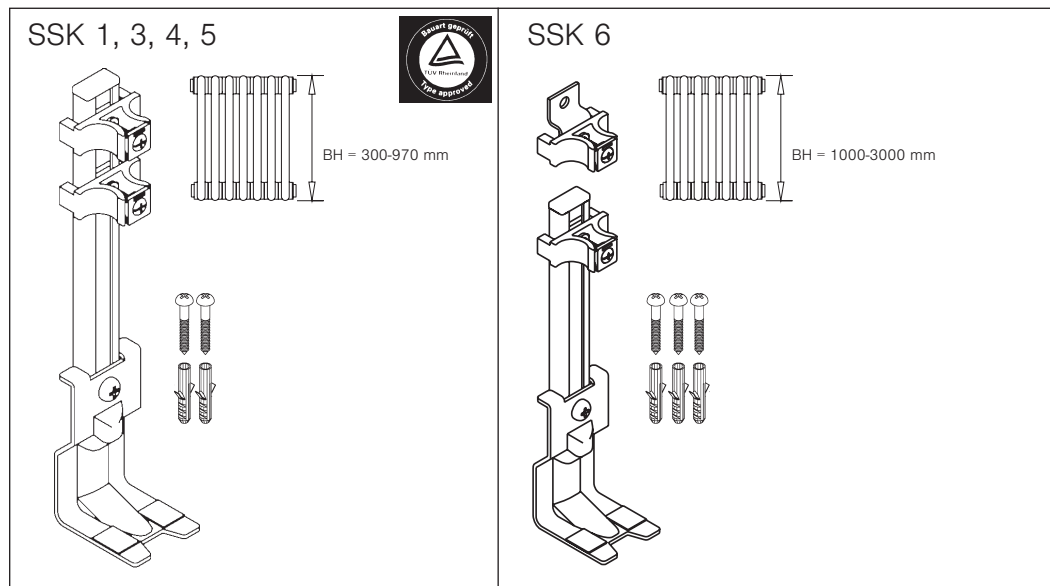

SSK Modell	Wärmekörper Bauhöhe	D Anzahl empfohlener Befestigungsschienen			
SSK Model	Radiator Overall height	GB Recommended number of mounting rails			
SSK Modèle	Radiateur Hauteur d'ouvrage	F Nombre de barres de fixation recommandées			
SSK model	Wysokosc montazowa kaloryfera	PL Polecana ilosc szyn montazowych			
SSK Model	Konstrukční výška topného tělesa	CZ Počet doporučených upevňovacích lišt			
	mm	4 - 10 Elemente*	11 - 20 Elemente*	21 - 30 Elemente*	31 - 40 Elemente*
SSK 1	300 - 425	2 Achsen*		3 Achsen*	
SSK 3	550 - 670	2 Achsen*		3 Achsen*	
SSK 4	730 - 800	2 Achsen*		3 Achsen*	
SSK 5	880 - 970	2 Achsen*	2 Achsen*	3 Achsen*	
SSK 6	1000 - 3000	2 Achsen*	2 Achsen*	3 Achsen*	4 Achsen*

Elemente* = elements, éléments, części składowe, články
Achsen* = axles, axes, osie, osy



Abb. 1

D **Abb. 1** Wandschiene mit Schrauben und Dübeln an der Wand befestigen. Befestigungswinkel mit Schrauben und Dübeln axial über Befestigungsschiene an der Wand befestigen. Hierbei auf Bodenabstand des Heizkörpers und auf seitlichen Abstand der Konsolen achten. Der seitliche Abstand ist abhängig von der Anzahl der Heizkörperglieder, untere Anschlüsse beachten.

GB **Fig. 1** Fasten the wall bar to the wall with the screws and dowels. Fasten the attachment bracket axially over the fastening rail on the wall with the screws and dowels. Take the height of the radiator above the floor and the distance between the brackets into consideration here. The distance between the brackets depends on the number of radiator elements, observe bottom connections.

F **Fig. 1** Contre le mur, fixez le rail mural à l'aide des vis et des chevilles. Contre le mur toujours, fixez la cornière avec des vis et chevilles, en position axiale au-dessus du rail de fixation. Veiller à l'intervalle du radiateur par rapport au sol et à l'écartement latéral des consoles. L'écartement latéral dépend du nombre d'éléments de radiateurs, tenir compte des branchements inférieurs.

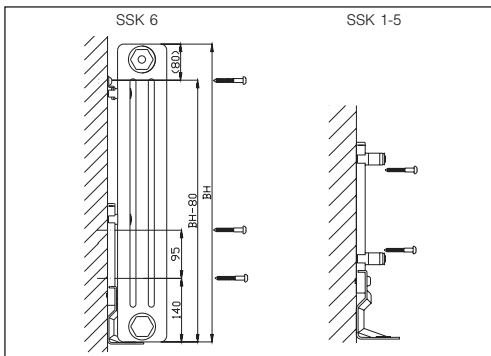
PL **Ilustracja 1** Przy pomocy śrub i kołków przymocować szynę do ściany. Kolanko przytwierdzić do ściany osiowo przez szynę mocującą, używając do tego śrub i kołków. Przy tym zwracać uwagę na odstęp kaloryfera od podłogi i boczny odstęp wsporników. Odstęp boczny jest zależny od ilości żeberek kaloryferów, przestrzegać dolnych podłączeń.

CZ **Obr. 1** Pomocí šroubů a hmoždinek upevněte na stěnu lištu. Pomocí šroubů a hmoždinek upevněte na stěnu zpevňovací úhelník osově nad upevňovací lištu. Dbejte při tom na vzdálenost topného tělesa od podlahy a na boční rozstup konzol. Boční rozstup závisí na počtu článků topných těles. Nezapomeňte na spodní přípojky.



Abb. 2

D **Abb. 2** Klemmhalter (1) und (2) in obere Position der Schiene schieben. Es ist darauf zu achten, daß der Schlitz im Klemmstück (3) vor dem Einsetzen des Heizkörpers horizontal ausgerichtet ist. Heizkörper unten auf Konsole aufsetzen und mit einem Bein gegenhalten, so daß der Heizkörper nicht abrutschen kann. Dann Heizkörper in Pfeilrichtung gegen die Klemmhalter drücken, bis diese zwischen den Röhren einrasten.

GB **Fig. 2** Push in the clip holders (1) and (2) at the top of the rail. Make sure the slit in the clamping piece (3) is horizontal before putting on the radiator. Place the radiator on the bottom of the brackets and hold it with one leg so that it cannot slip off. Then press the radiator against the clip holders in the direction of the arrow until the clip holders snap in between the tubes.

F **Fig. 2** Amener les queues de serrage (1) et (2) dans la position supérieure de la barre. Veiller à ce qu'avant l'insertion du radiateur, la fente du crapaud de fixation soit orientée horizontalement. Placer le radiateur en bas, sur la console, et le maintenir avec une jambe, de sorte que le radiateur ne puisse pas déraiper. Ensuite, enclencher le radiateur, dans le sens de la flèche, contre les queues de serrage, jusqu'à ce que celles-ci s'enclenchent entre les tubes.

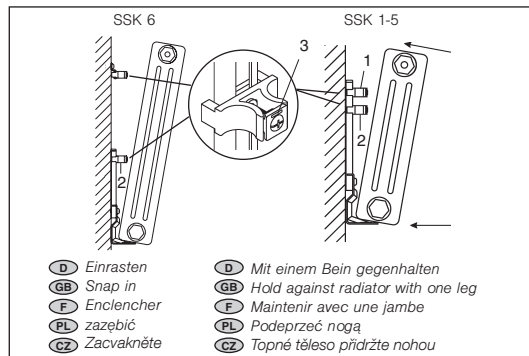
PL **Ilustracja 2** Przesunąć zacisk mocujący (1) i (2) do górnej pozycji szyny. Należy zwracać uwagę, aby szczelina zacisku (3) znajdowała się przed założeniem kaloryfera w pozycji poziomej. Nałożyć kaloryfer na dolną część wspornika i podeprzeć nogą, aby kaloryfer nie mógł obsuwać się. Nacisnąć kaloryfer w kierunku strzałki do wspornika aż do ząbkowania pomiędzy żeberkami.

CZ **Obr. 2** Posuňte držáky (1) a (2) do horní polohy na liště. Je třeba dbát na to, aby drážka v držáku (3) byla před vložením topného tělesa v horizontální poloze. Topné těleso nasadíte dole na konzolu a přidržíte je nohou tak, aby nemohlo sklouznout směrem dolů. Poté topné těleso přitlačíte ve směru šipky proti držákům, až zacvaknou mezi trubky.



Abb. 3



Abb. 4

D **Abb. 3, 4** Jetzt ist der Heizkörper schon gegen Herausrutschen gesichert. Klemmhalter (2) nach unten schieben (siehe Abb. 4)

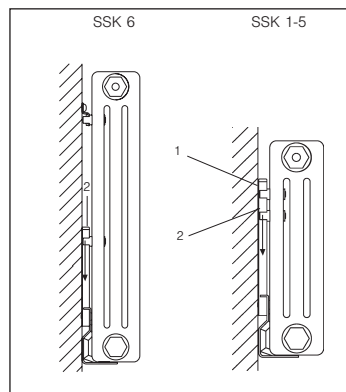
GB **Fig. 3, 4** The radiator can now not slip out. Push the clip holder (2) down (see fig. 4).

F **Fig. 3, 4** Le radiateur est maintenant bloqué et ne peut plus glisser. Décaler les crapauds de fixation (2) vers le bas (voir Fig. 4).

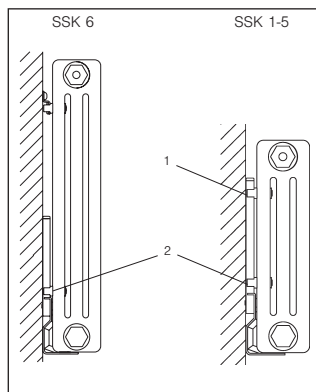
PL **Ilustracja 3, 4** W ten sposób kaloryfer został zabezpieczony przed osuwaniem. Zacisk mocujący (2) przesunąć następnie w dół (patrz ilustracja 4).

CZ **Obr. 3, 4** Nyní je topné těleso zajištěno proti vyklouznutí. Posuňte držák (2) směrem dolů (viz obr. 4)



Abb. 5

D **Abb. 5, 6** Klemmhalter oben und unten mit Schraubendreher festsetzen. Beim Anschrauben mit dem Schraubendreher die Schraube (4) unter Federdruck eindrücken, damit das Klemmstück sich nicht verdreht.

GB **Fig. 5, 6** Tighten the clip holders in position at the top and bottom with a screwdriver. When screwing, press in the screw (4) under spring pressure so that the clamping piece does not turn.

F **Fig. 5, 6** Fixer les crapauds de fixation en haut et en bas avec un tournevis. Lors du vissage, comprimer la vis (4) avec le tournevis, de manière à ce que le crapaud de fixation ne se gauchisse pas.

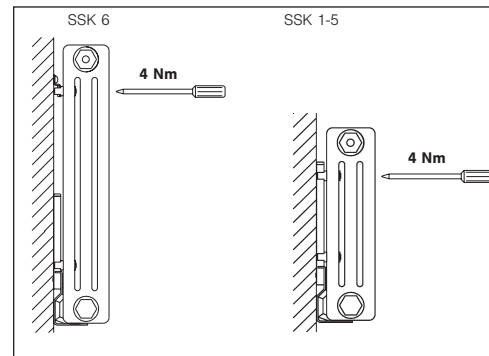
PL **Ilustracja 5, 6** Zacisk mocujący unieruchomić u góry i dołu przy pomocy śrubokręta. Podczas przykręcania śrubokrętem docisnąć śrubę (4) pod naciskiem sprężyny, aby nie przekręcić zacisku unieruchamiającego.

CZ **Obr. 5, 6** Držáky nahoře a dole upevněte pomocí šroubováku. Při šroubování pomocí šroubováku přitlačte na šroub (4), který je pod tlakem pružiny, aby se upínací element neotáčel.



Abb. 6

D Demontage **GB Dismounting** **F Démontage** **PL Demontaż** **CZ Demontáž**



Abb. 7

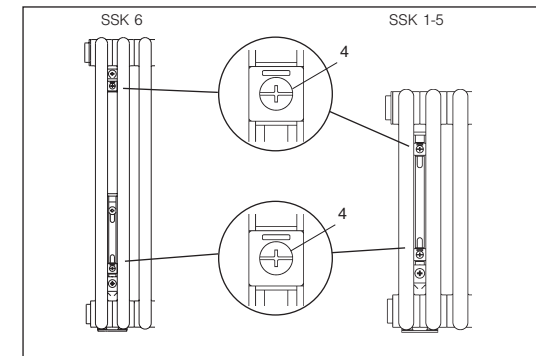

Abb. 8

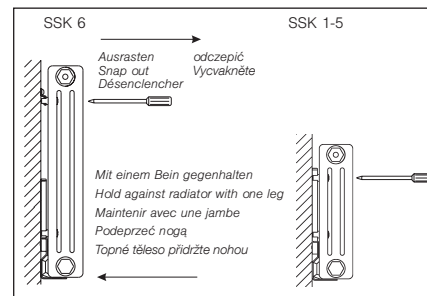

Abb. 9

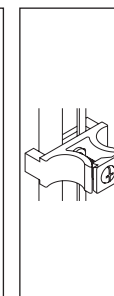

Abb. 10

D **Abb. 7, 8, 9** Schraube (4) soweit lösen, bis sich das Klemmstück um 90° drehen läßt (siehe Abb. 8) Position des Schlitzes (3) ist jetzt senkrecht. Beim Abnehmen des Heizkörpers muß durch Gegenstellen eines Beines im unteren Bereich ein Abrutschen verhindert werden.

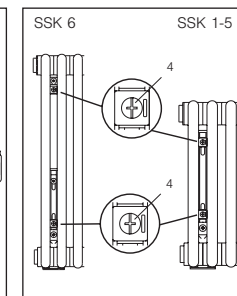
GB **Fig. 7, 8, 9** Loosen the screw (4) until the clamping piece can be turned by 90° (see fig. 8). The slit is now vertical. When removing the radiator, hold against it at the bottom with one leg to prevent it slipping off the brackets.

F **Fig. 7, 8, 9** Dévisser la vis (4) jusqu'à ce que le crapaud de fixation puisse se tourner de 90° (voir Fig. 8). La position de la fente (3) est maintenant verticale. Lors du retrait du radiateur, placer une jambe contre le bas de celui-ci, afin d'éviter qu'il ne dérape pas.

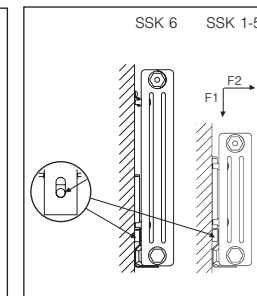
PL **Ilustracja 7, 8, 9** Poluzować śrubę (4) do tego stopnia, aby móc obrócić zacisk mocujący o 90° (patrz ilustracja 8). Szczelina (3) znajduje się teraz w pozycji pionowej. Podczas zdejmowania kaloryfera należy przez docisk nogą w dolnej części zapobiec obsunięciu się kaloryfera.

CZ **Obr. 7, 8, 9** Šroub (4) povolte natolik, až půjde upínacím elementem otočit o 90° (viz obr. 8), poloha drážky (3) je nyní svislá. Při snímání topného tělesa je třeba zabránit jeho sklouznutí tím, že si je v dolní části přidržíte nohou.

D **Abb. 10** Die angegebene Belastung ist nur gewährleistet, wenn die Befestigungsschraube im unteren Bereich des Langloches aufliegt.

GB **Fig. 10** The bracket is only capable of bearing the max. load specified if the mounting screw is fastened in the bottom part of the long hole.

F **Fig. 10** La sollicitation indiquée n'est garantie que lorsque la vis de fixation se trouve dans la partie inférieure du trou en fente.

PL **Ilustracja 10** Podane obciążenie zostaje jedynie wtedy zapewnione, jeżeli śruby mocujące przylegają do dolnej części otworu wzdłużnego.

CZ **Obr. 10** Uvedené zatížení lze zaručit pouze tehdy, když upevňovací šroub v dolní části podélného otvoru zcela doléhá.