

## Montagehinweis bei der Verwendung einer WEMEF A Bohrkonsole 18mm

Zum Einbringen der Bohrkonsole ins Mauerwerk ist eine Bohrung mit  $\varnothing 18$  mm erforderlich. Bohrkonsole mit dem Schlitz nach oben einsetzen und den gewünschten Wandabstand einstellen.

Achtung: Die Mindesteinstecktiefe darf nicht unterschritten werden. (Siehe Abbildung 1)

Dann die Kreuzschlitzschraube mit einem Anzugsmoment von 2Nm festziehen. (Siehe Abbildung 2)

Die unterschiedlichen Längen (L) der Bohrkonsoletypen entnehmen Sie bitte dem aktuellen Produktkatalog.

Abbildung 1



Abbildung 2



### Exemplarische Montagedarstellung der RHE- Allzweck- Bohrkonsole

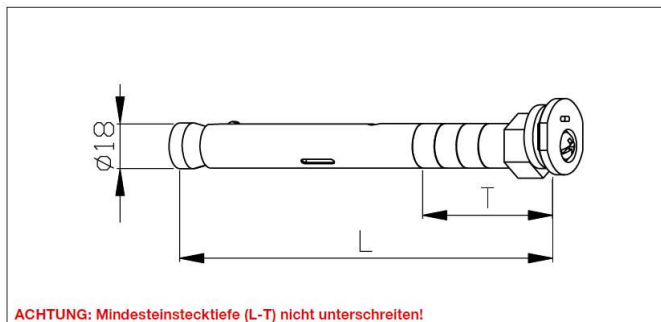
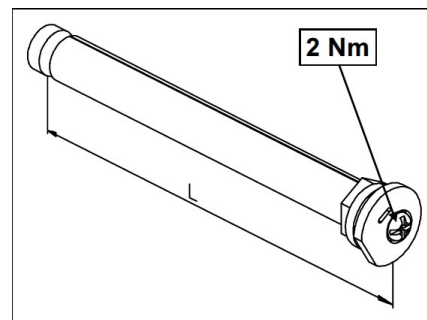