

MONTAGE

Zubehör AK3 Satz 1

für Multifix^B Modell 11 und Modell 21/22/33

Bestimmungsgemäße Verwendung Das Zubehör AK3 Satz 1 dient zur zusätzlichen Sicherung von Flachheizkörpern gemäß Anforderungsklasse 3 nach VDI 6036.



Hinweis: Zur Erreichung der Anforderungsklasse 3 nach VDI 6036 muss das Zubehör AK3 Satz 1 an den jeweils äußeren Schnellkonsolen montiert werden.

Montage AK3 Satz 1 mit Multifix^B Typ 11



Hinweis: Die folgenden Montageschritte gelten nur für die äußeren Schnellkonsolen. Bei mehr als 2 Schnellkonsolen sind die restlichen Schnellkonsolen gemäß *Montageanleitung Multifix^B für Modell 11* zu montieren.

1. Verpackung des Heizkörpers mit Aufreißfaden öffnen.
2. Schutzpappe unten und oben ausklappen.

Abb 1: Montage der Schnellkonsolen

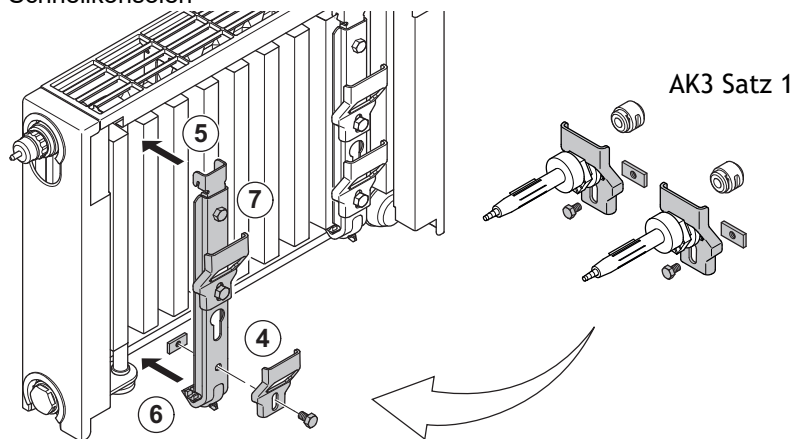

3. Abstandsschraube der Schnellkonsole entfernen.
4. Einhängelasche des AK3-Satzes gemäß *Abb. 1* an der Schnellkonsole montieren.



Hinweis: Die Verschiebesicherungen des AK3-Satzes werden nicht benötigt.



Hinweis: Eine seitliche Verschiebung der Schnellkonsole ist nur um $\pm 2,5$ mm möglich.

5. Oberen Haken der Schnellkonsole in das Konvektorblech einhaken.
6. Schnellkonsole nach unten ziehen und an der unteren Kante einhaken.
7. Sechskantschraube anziehen.

Abb 2: Montage der Exzentrerscheiben

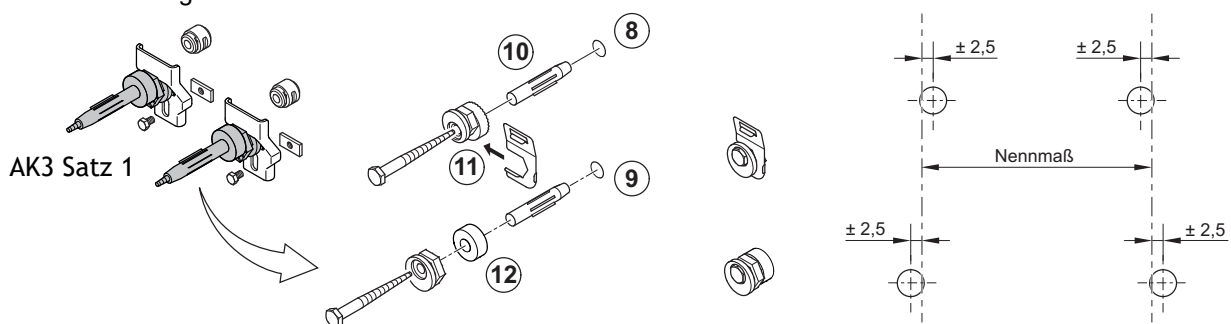

8. Obere 2 Bohrungen mit $\varnothing = 10$ mm in die Wand bohren, an der der Heizkörper montiert werden soll (Abstände siehe *Abb. 4*).
9. Zwei zusätzliche Bohrungen mit $\varnothing = 10$ mm unterhalb der oberen Bohrungen erstellen (Abstände siehe *Abb. 4*).



Hinweis: Der horizontale Abstand der Bohrungen darf maximal ± 5 mm vom Nennmaß abweichen; die beiden Bohrungen einer Konsole dürfen horizontal nur $\pm 2,5$ mm vom Nennmaß abweichen.

10. Obere Exzentrerscheiben (Lieferumfang MultiFix^B) gemäß Abb. 2 mit Dübeln und Sechskantschrauben ausrichten und befestigen.
11. Aushebesicherungen auf die oberen Exzentrerscheiben schieben.
12. Untere Exzentrerscheiben mit Distanzscheiben (Lieferumfang AK3-Satz) gemäß Abb. 2 mit Dübeln und Sechskantschrauben ausrichten und befestigen.

Abb 3: Montage des Heizkörpers

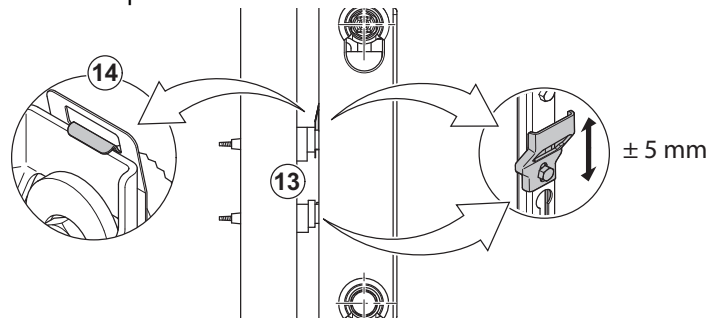

13. Heizkörper mit den Einhängelaschen der Schnellkonsolen auf die Exzentrerscheiben aufsetzen.



Hinweis: Durch Lösen der Sechskantschrauben können die Einhängelaschen um jeweils 5 mm nach oben oder unten bewegt werden (siehe Abb. 3).

14. Haken der Aushebesicherungen über den oberen Einhängelaschen einrasten lassen.



Hinweis: Zur Demontage kann die Aushebesicherung mit einem Schraubendreher von oben entriegelt werden.

Abb 4: Abstandsmaße

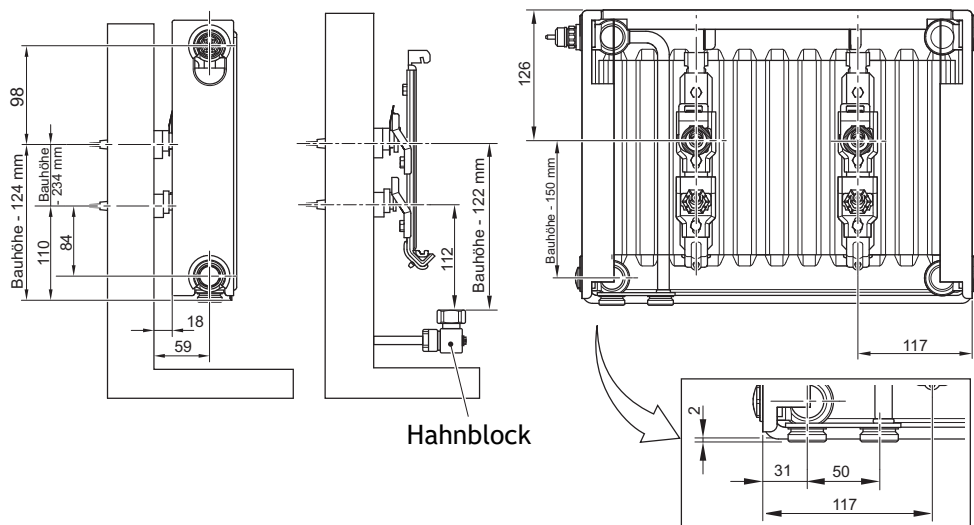

Tab. 1: Vorgeschriebene Konsolenbestückung nach Anforderungsklasse 3

Baulänge [mm]	alle Bauhöhen
400 - 1000	2
1100 - 1400	3
1600 - 2100	4
2400	5
2700 - 3000	6

Montage AK3 Satz 1 mit Multifix^B
Typ 21/22/33

i Hinweis: Die folgenden Montageschritte gelten nur für die äußeren Schnellkonsolen. Bei mehr als 2 Schnellkonsolen sind die restlichen Schnellkonsolen gemäß *Montageanleitung Multifix B für Modelle 21/22/33* zu montieren.

i Hinweis: Die Anzahl der Haltekrallen am Heizkörper muss gemäß *Tab. 1* ergänzt werden, um die Schnellkonsolen montieren zu können.

1. Verpackung des Heizkörpers mit Aufreißfaden öffnen.
2. Schutzpappe unten und oben ausklappen.

Abb. 1: Montage der Schnellkonsolen

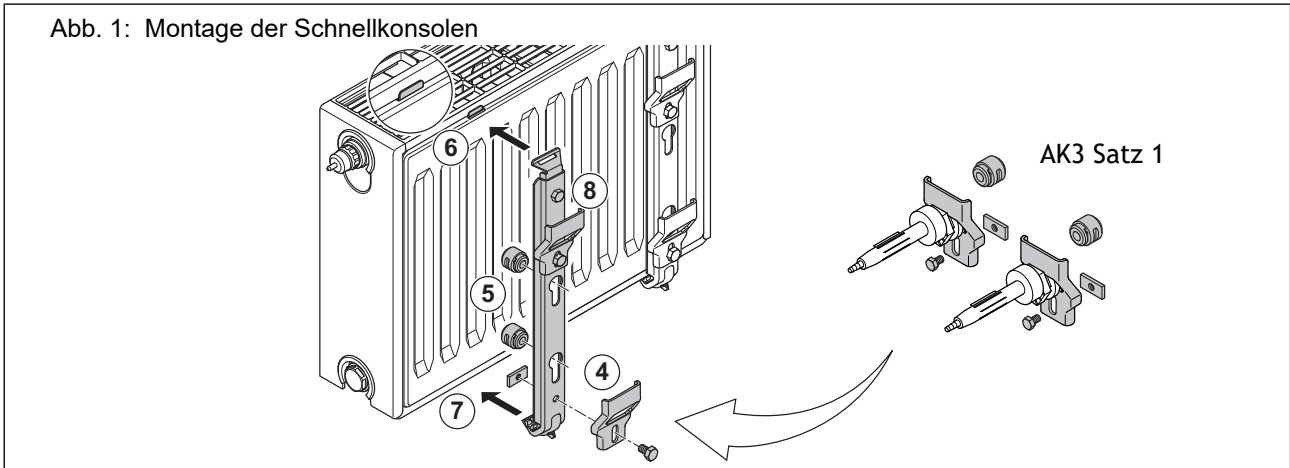

3. Abstandsschraube der Schnellkonsole entfernen.
4. Einhängelasche des AK3-Satzes gemäß *Abb. 1* an der Schnellkonsole montieren.
5. Verschiebesicherungen des AK3-Satzes gemäß *Abb. 1* in die *Schlüssel-lochausschnitte* einer oder beider äußeren Schnellkonsolen schieben.

i Hinweis: Die Montage in einer der äußeren Schnellkonsolen pro Heizkörper ist ausreichend für das Erreichen der Anforderungsklasse 3 nach VDI 6036.

i Hinweis: Aufgrund der Verschiebesicherung ist eine seitliche Verschiebung der Schnellkonsole nur um $\pm 2,5$ mm möglich.

6. Oberen Haken der Schnellkonsole in die Kralle einsetzen.
7. Schnellkonsole nach unten ziehen und an der unteren Kante einhaken.
8. Sechskantschraube anziehen.

Abb. 2: Montage der Exzentrerscheiben

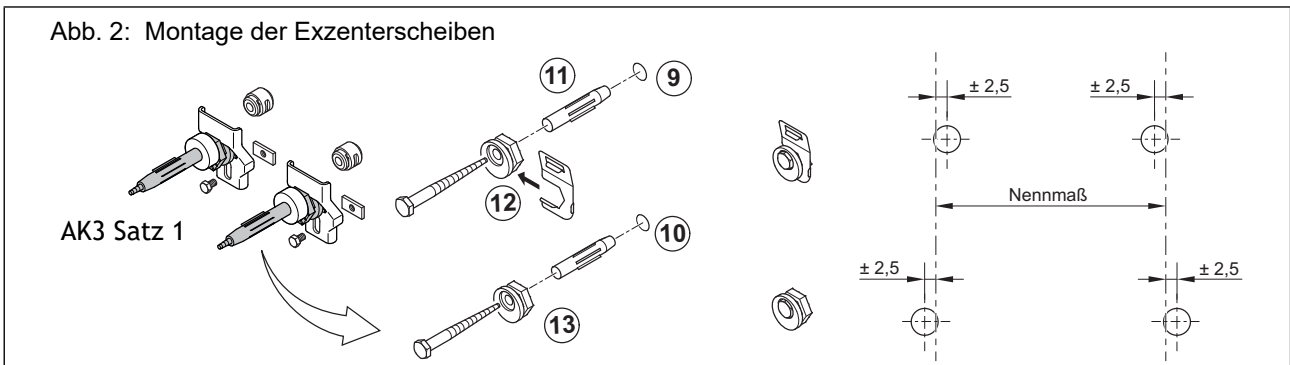

9. Obere 2 Bohrungen mit $\varnothing = 10$ mm in die Wand bohren, an der der Heizkörper montiert werden soll (Abstände siehe *Abb. 4*).
10. Zwei zusätzliche Bohrungen mit $\varnothing = 10$ mm unterhalb der oberen Bohrungen erstellen (Abstände siehe *Abb. 4*)

i Hinweis: Der horizontale Abstand der Bohrungen darf maximal ± 5 mm vom Nennmaß abweichen; die beiden Bohrungen einer Konsole dürfen horizontal nur $\pm 2,5$ mm vom Nennmaß abweichen.

11. Obere Exzentrerscheiben (Lieferumfang MultiFix^B) gemäß *Abb. 2* mit Dübeln und Sechskantschrauben ausrichten und befestigen.
12. Aushebesicherungen auf die oberen Exzentrerscheiben schieben.
13. Untere Exzentrerscheiben (Lieferumfang AK3-Satz) gemäß *Abb. 2* mit Dübeln und Sechskantschrauben ausrichten und befestigen.

i Hinweis: Die im AK3-Satz enthaltenen Distanzscheiben werden nicht benötigt.

Abb. 3: Montage des Heizkörpers

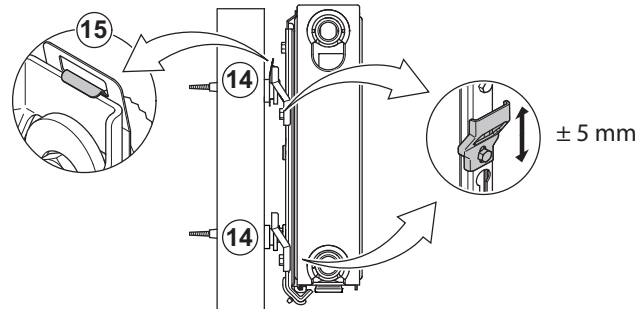

14. Heizkörper mit den Einhängelaschen der Schnellkonsolen auf die Exzenterscheiben aufsetzen.



Hinweis: Durch Lösen der Sechskantschrauben können die Einhängelaschen um jeweils 5 mm nach oben oder unten bewegt werden (siehe Abb. 3).
15. Haken der Aushebesicherungen über den oberen Einhängelaschen einrasten lassen.



Hinweis: Zur Demontage kann die Aushebesicherung mit einem Schraubendreher von oben entriegelt werden.

Abb. 4: Abstandsmaße

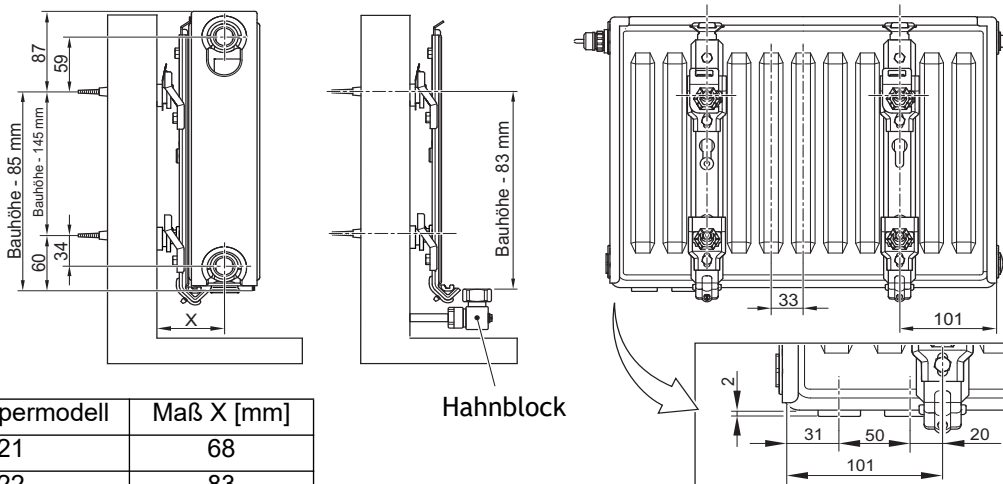

Heizkörpermodell	Maß X [mm]
21	68
22	83
33	139

Tab. 1: Vorgeschriebene Konsolenbestückung nach Anforderungsklasse 3

Baulänge [mm]	zweireihige Heizkörper	Baulänge [mm]	dreireihige Heizkörper
400 - 1000	2	400 - 800	2
1100 - 1200	3	900	3
1300 - 1400	3	1000 - 1300	3
1600	4	1400	4
1800	4	1600	4
2100	5	1800	5
2400	5	2100	5
2700	6	2400	6
3000	7	2700	7
		3000	8